



F80-M530.05 K02S5R

Manuel koni deęiřimi

Eřya numarası **10205019**

Yüksek hızlı frezeleme, tařlama, delme ve oyma iřlemleri için SF mil

Yatak

Hibrit küresel yatak (adet)	4
Ömür boyu gres yaęlamalı	bakım gerekmez

Motor

Motor teknolojisi	Üç fazlı asenkron tahrik (fırçasız ve sensörsüz)
Frekans	1.000 Hz
Motor kutup sayısı (çiftler)	2
Nominal devir sayısı	30.000 d/dak
Hızlanma/frenleme deęeri	10.000 dev/dak
Saniye başına	(dięer deęerler için danıřın)

Güç deęerleri

Sıvı ile soęutulmuř

	Pmax / 5s	S6-%60	S1-%100	
Nominal güç	6,9	5,2	4,6	[kW]
Gerilim	351	354	366	[V]
Akım	16	11	10	[A]

F80-M530.05 K02S5R

Manuel koni deęiřimi

Eřya numarası **10205019**

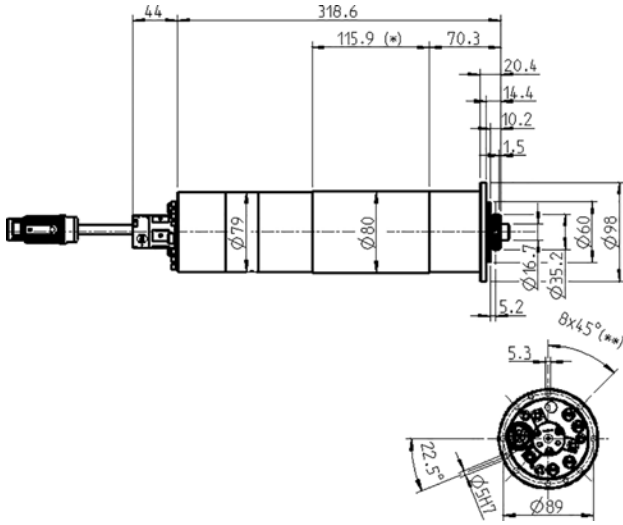

Ebatlar

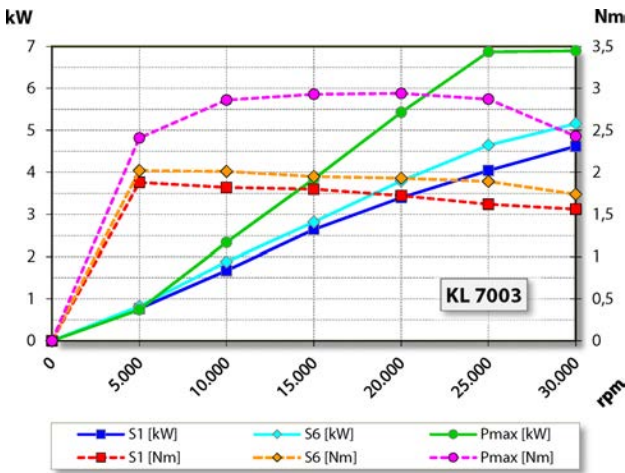

Güç diyagramı

Sıvı ile soęutulmuř

Güç belirleme iřlemi, iřletmeye ait motor test yerinde gerekleřtirilir.

Özellikler

Devir sayısı sezicisi	Alan plakası (TTL) Sinyal sayısı = 6
Motor koruması	PTC 160° C
Gövde	Paslanmaz elik
Gövde apı	80 mm
Flanř apı	98 mm
Diř aıklıęı dairesi	Ø 89 mm (8 x Ø 5,3) vidalar iin: M5
Soęutma	Sıvı ile soęutulmuř
İřletim evre sıcaklıęı	+ 10° C ... + 45° C
Blokaj havası	
Koruma sınıfı (blokaj havası devreye sokulmuř)	IP54
İ soęutucu madde beslemesi	
Dönme uygulaması	< 80 bar < 10 L/dak
Takım deęiřimi	Manuel koni deęiřimi
Alet yuvası	HSK-C 32
Pens aralıęı azami	13 mm
Saę ve Sol dönüşlü	
Fiř	9 kutuplu (SpeedTEC) Kablo uzunluęu 0,2 m
Aęırlık	~ 8 kg
İ koni salgısı	< 1 µ
Eksenel kaıklık	< 1 µ